

WIFI KIT UNICO

B1015

PIN



Návod k instalaci, použití a údržbě



1

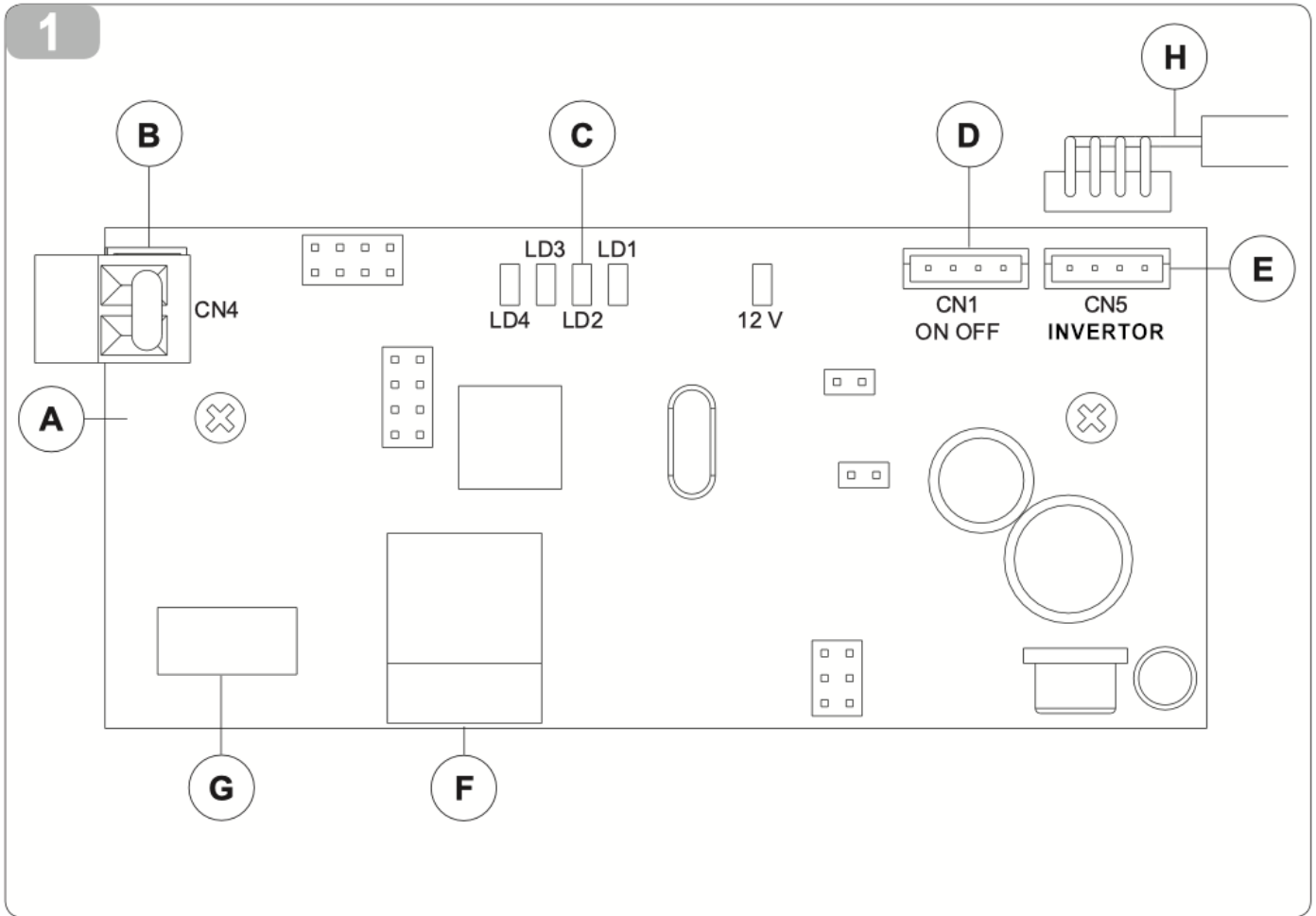

2

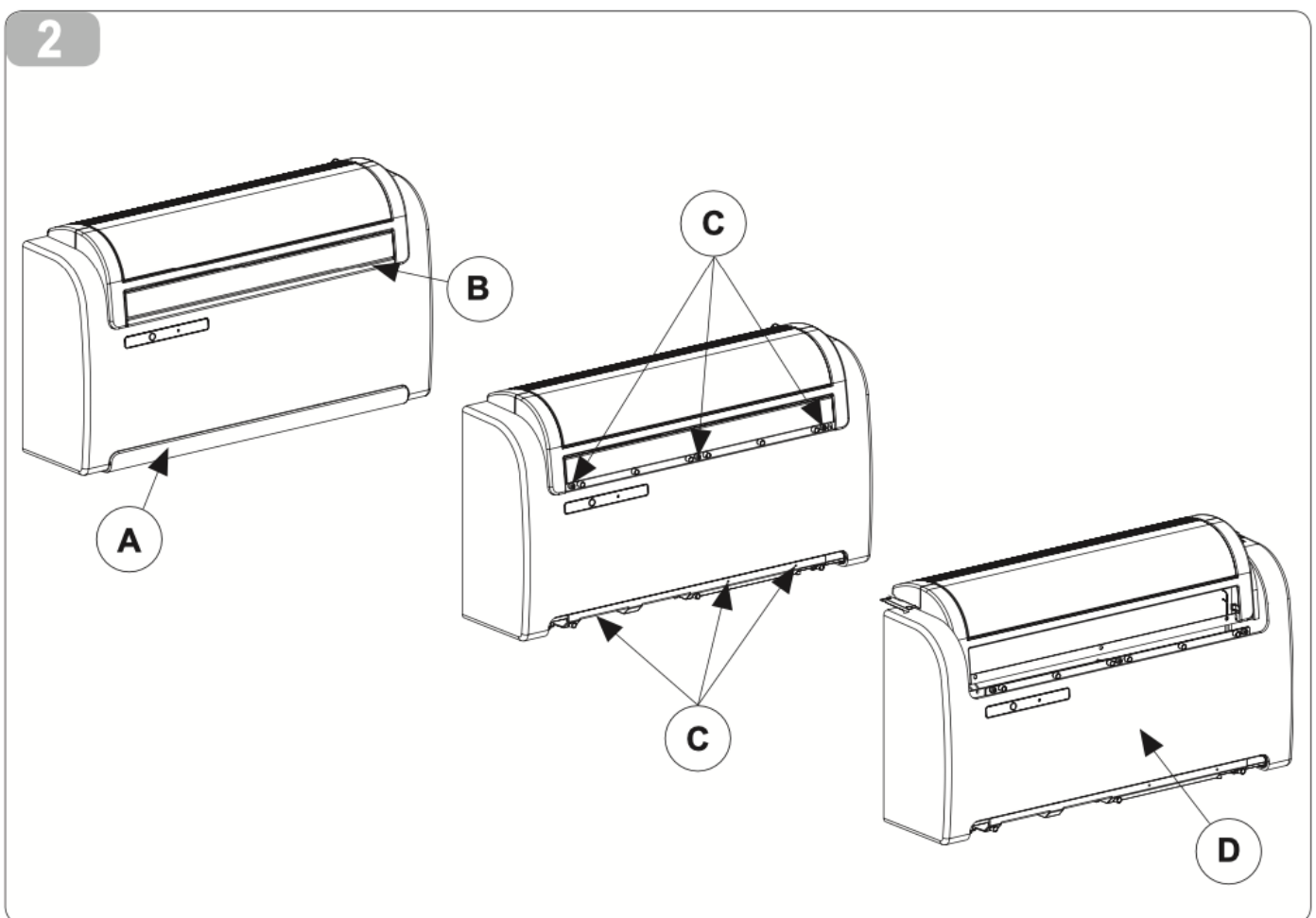

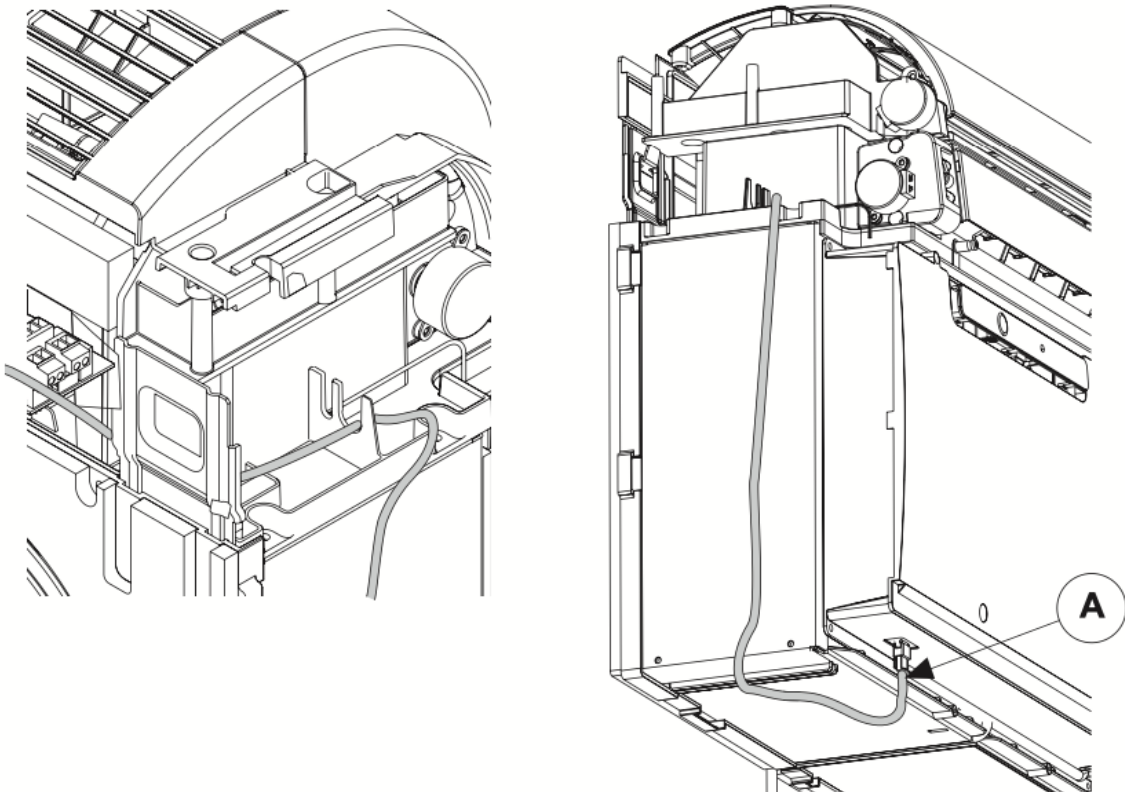
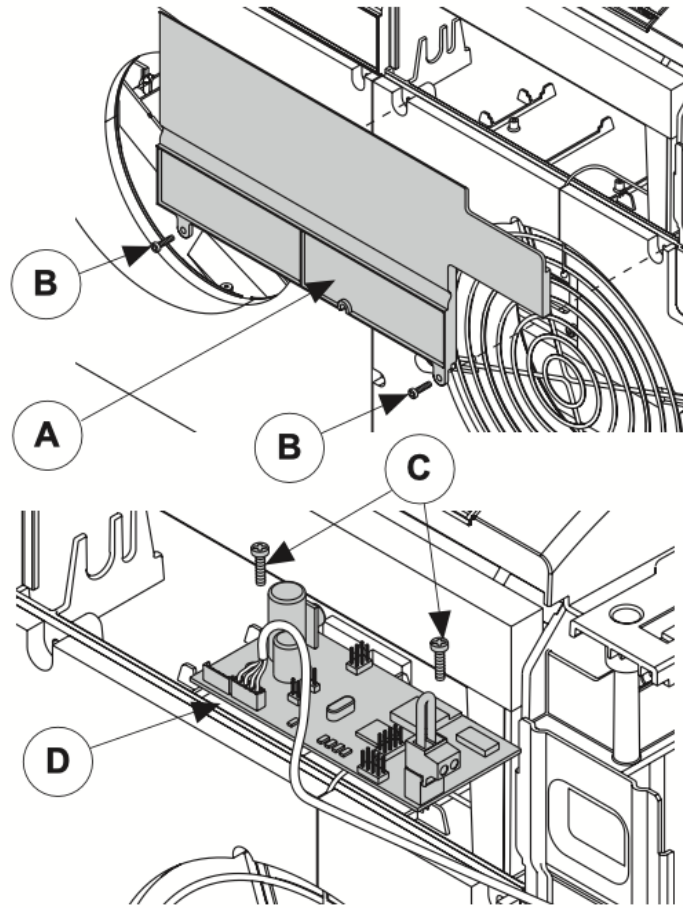

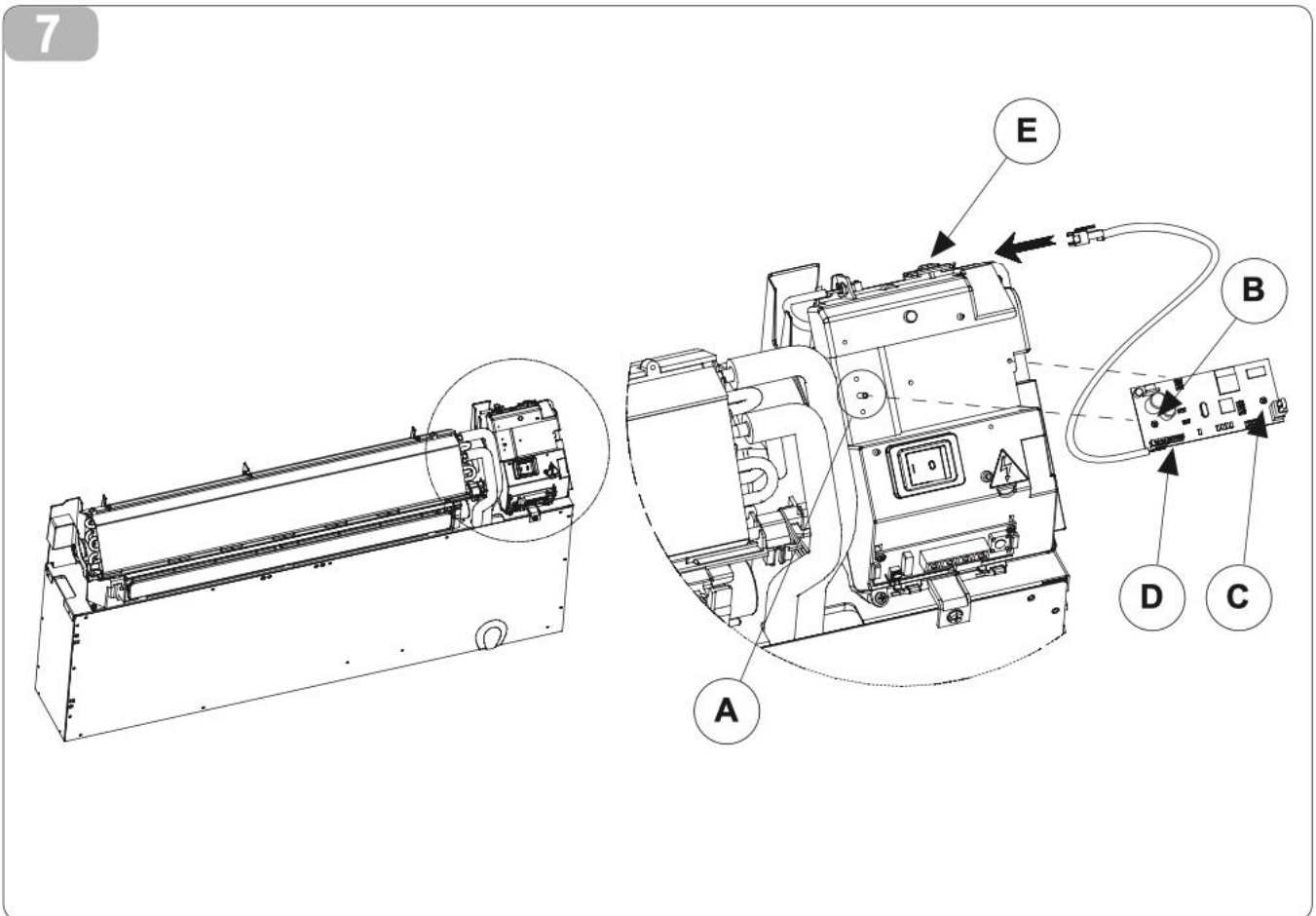
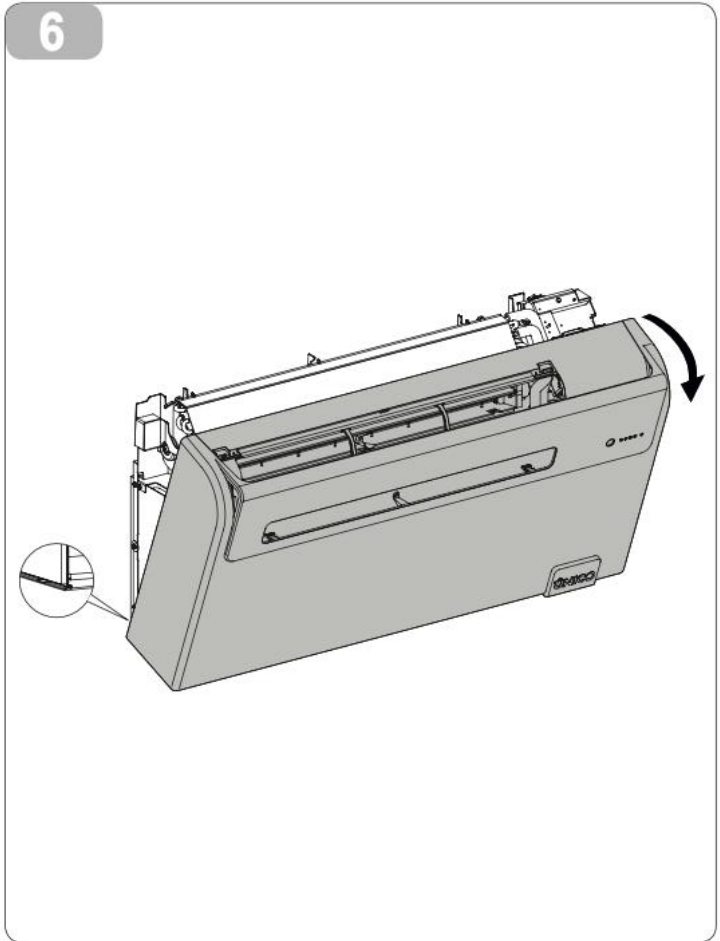
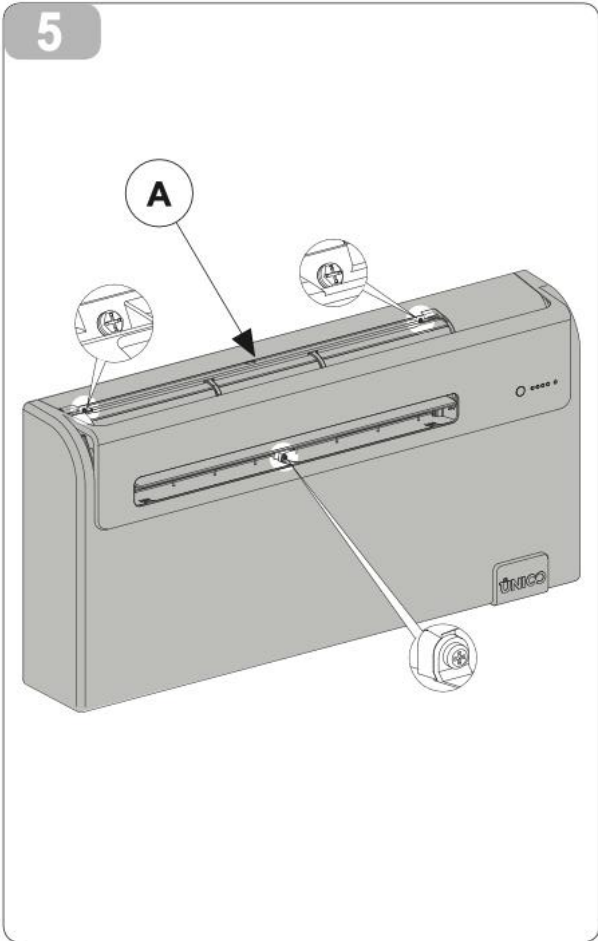

8

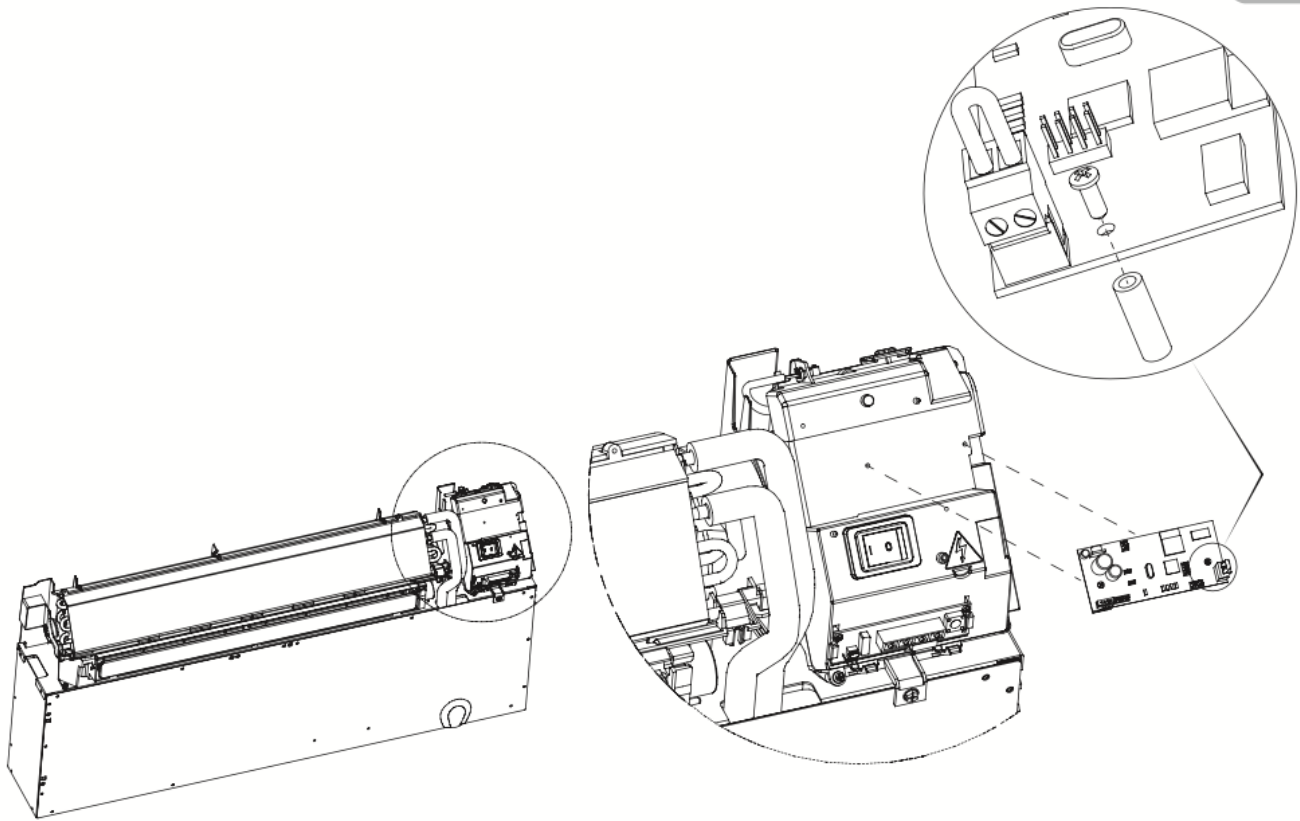

9

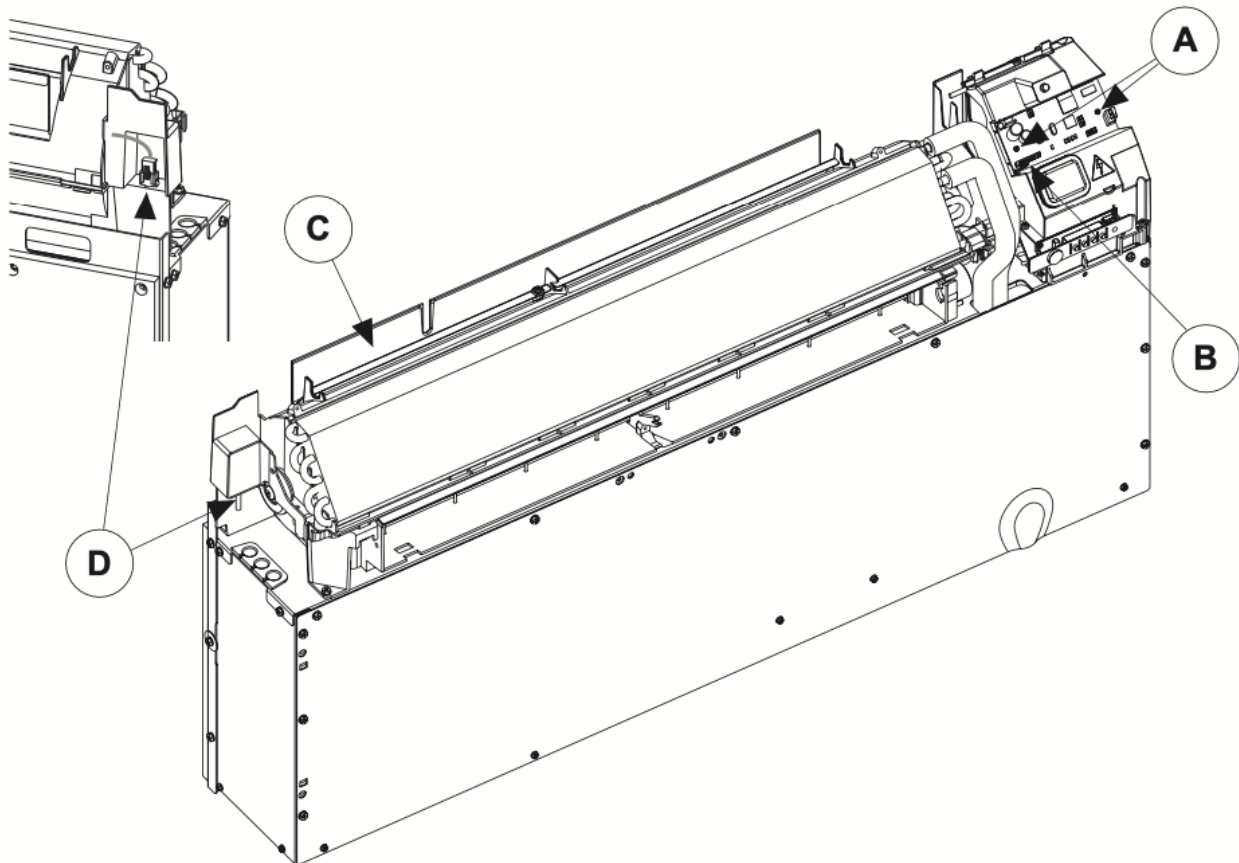

10

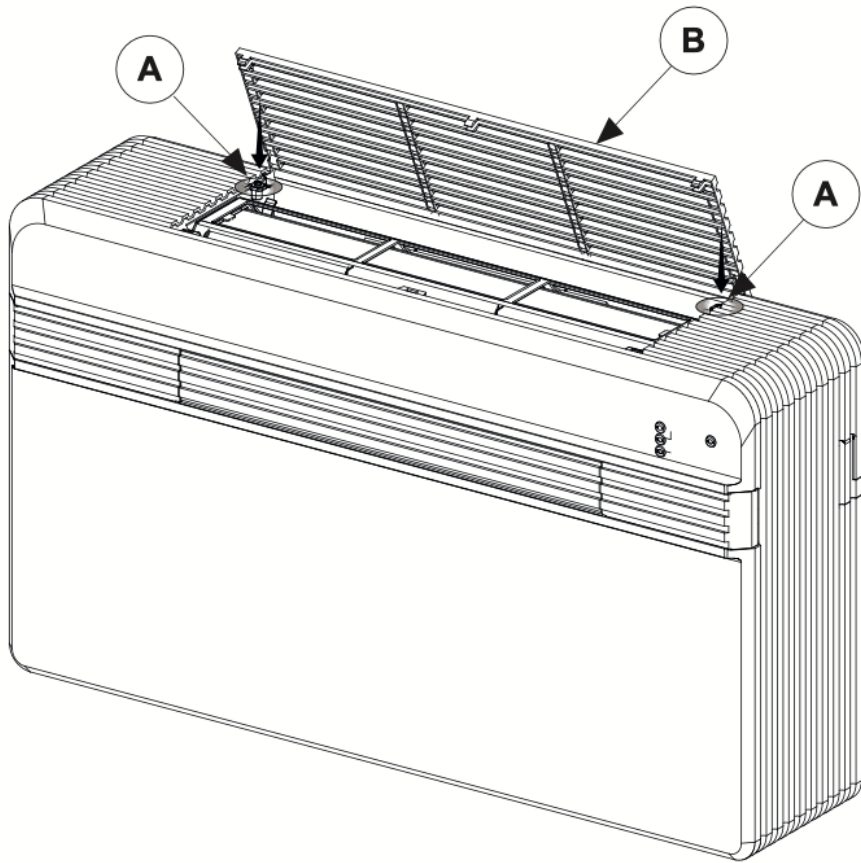

11

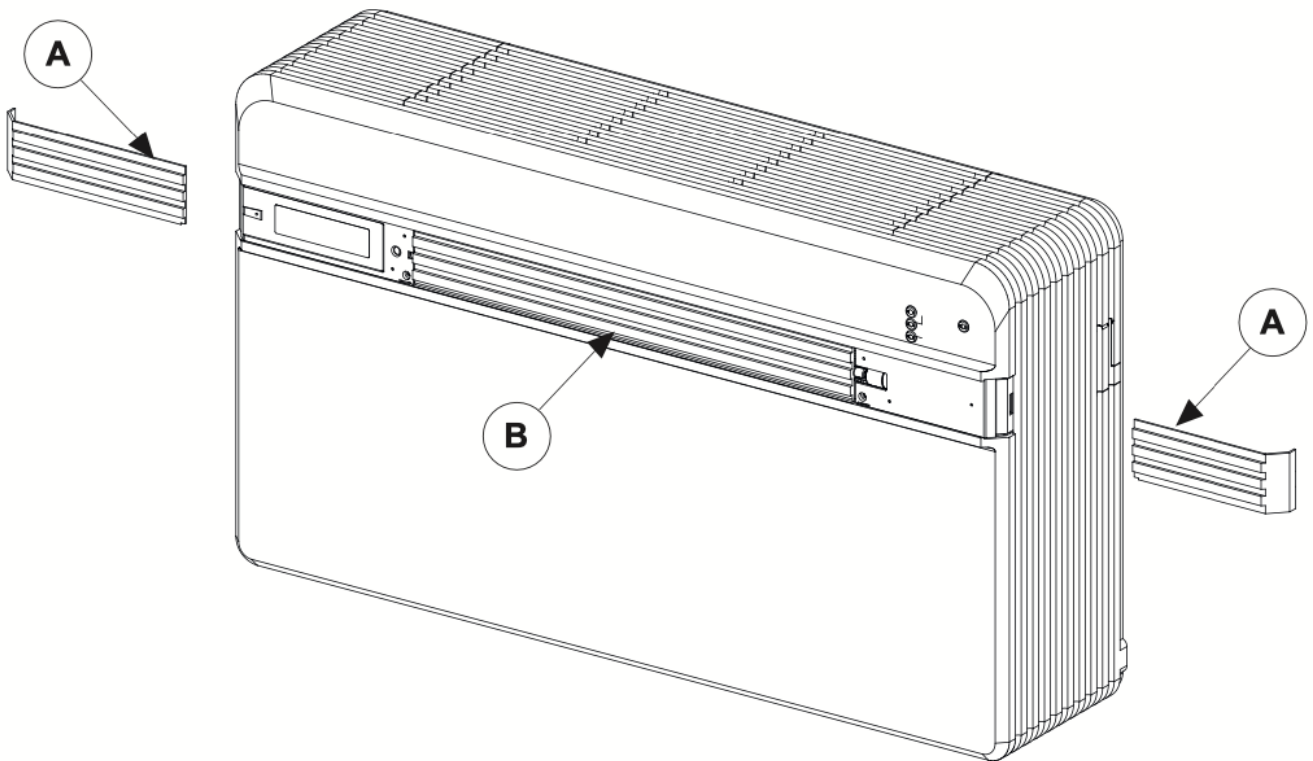

12

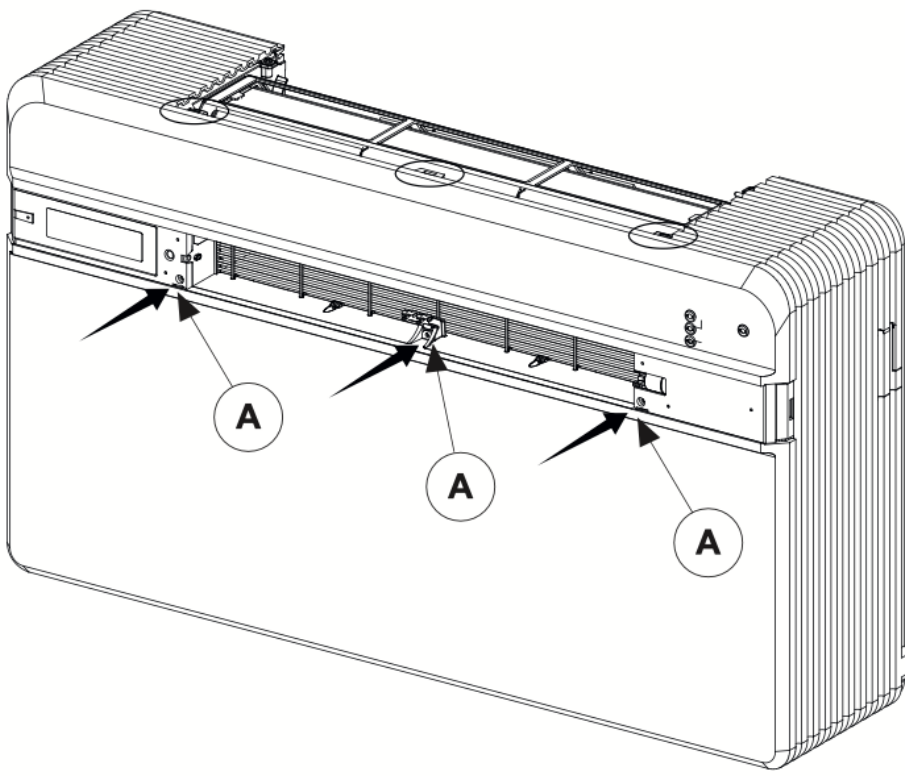

13

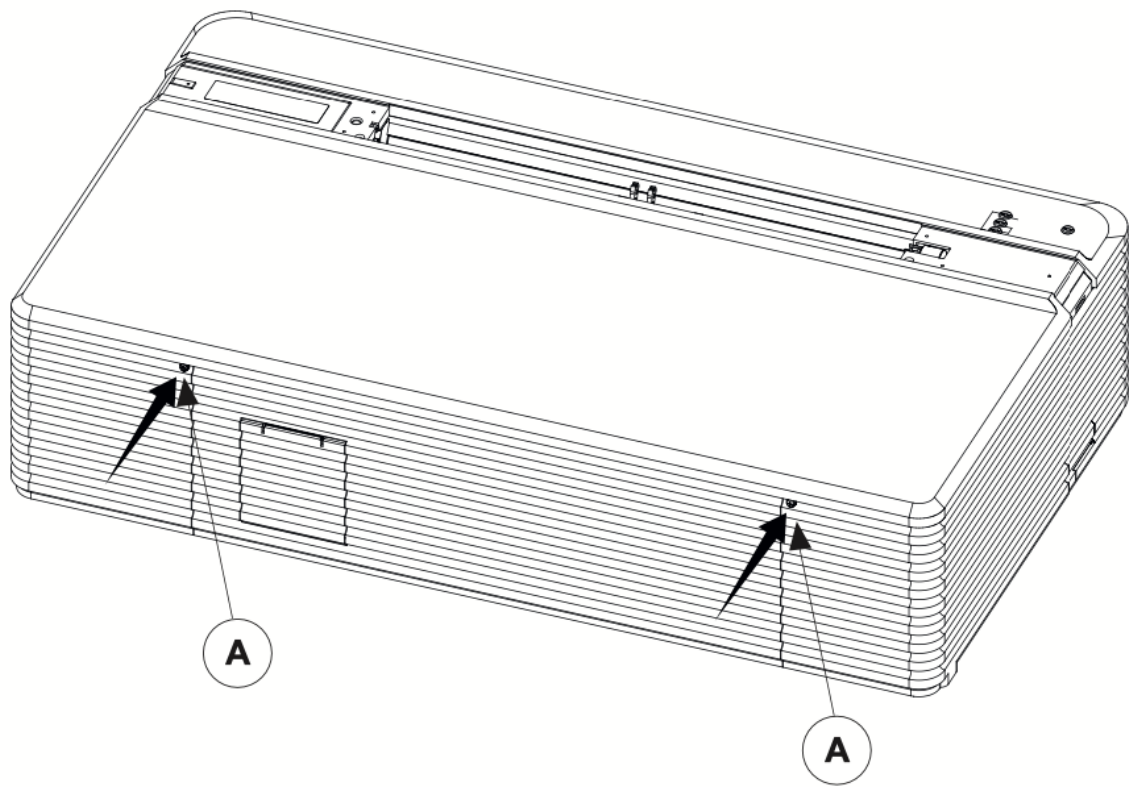

14

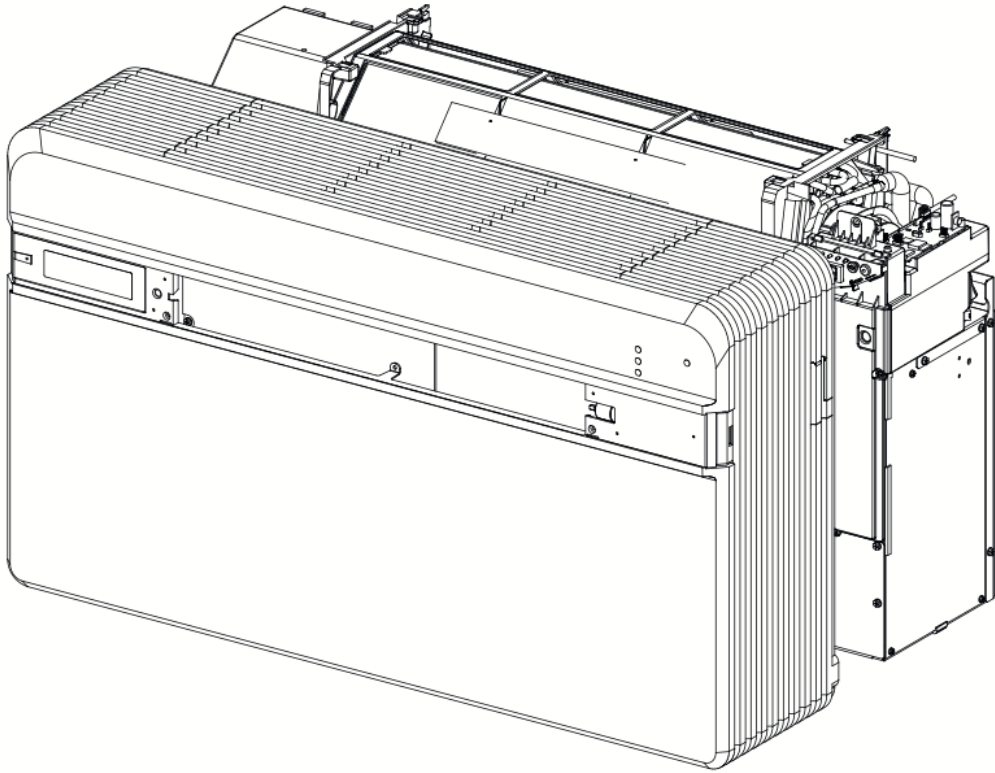

15

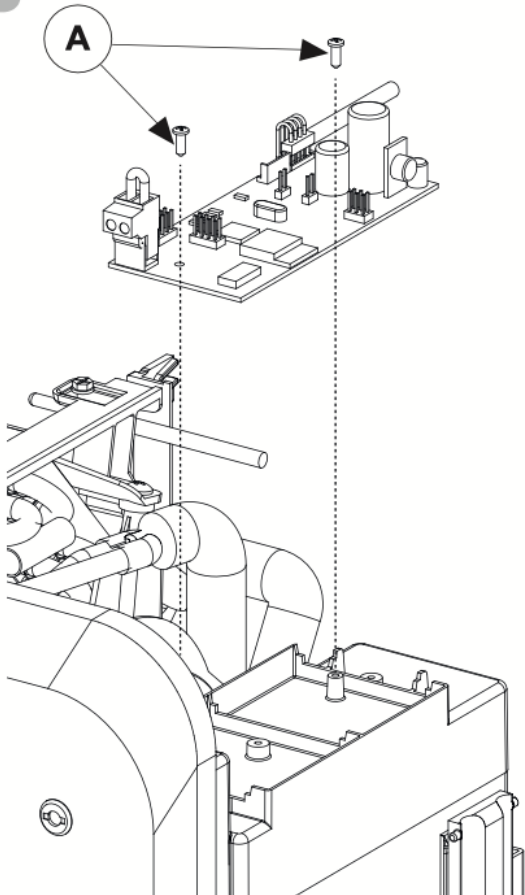

16

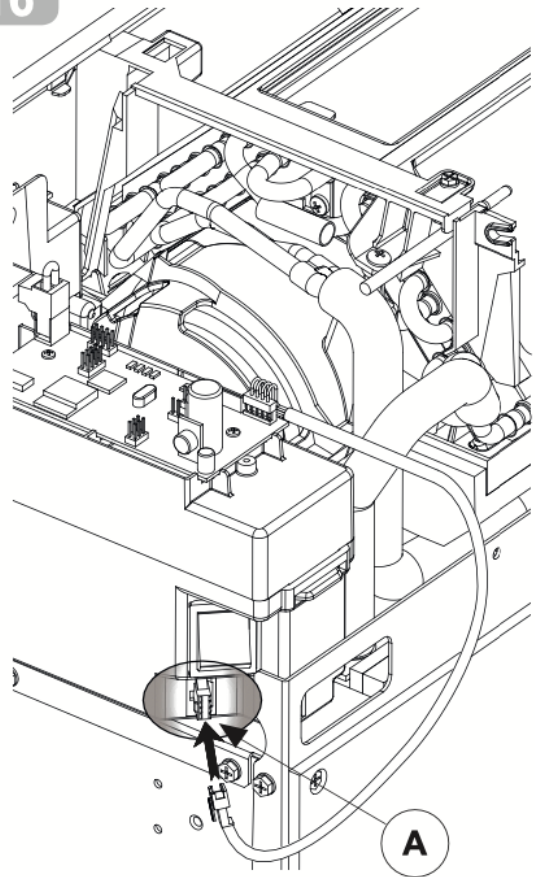

17

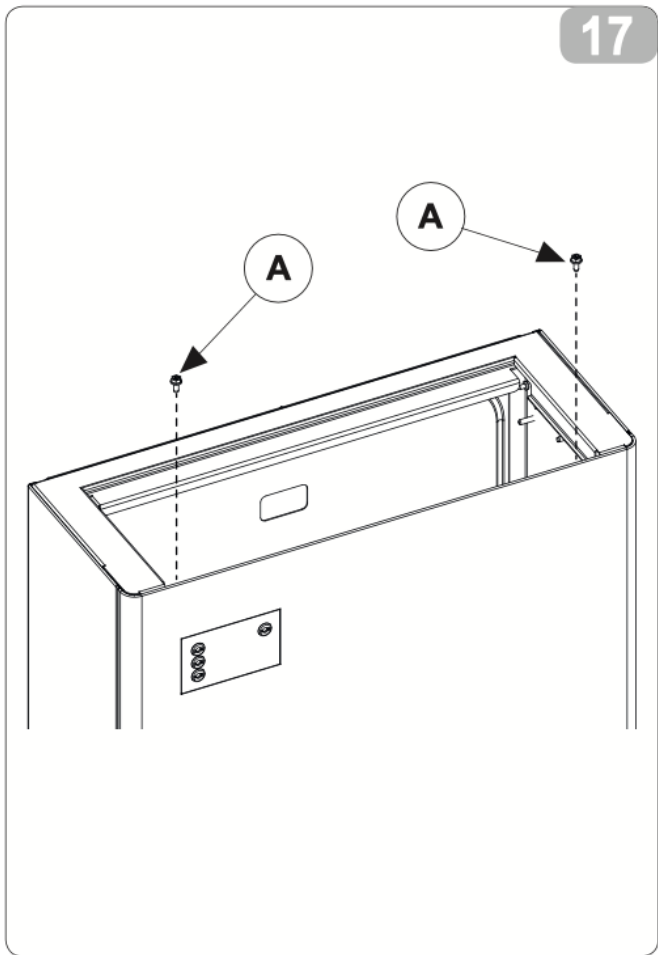

18

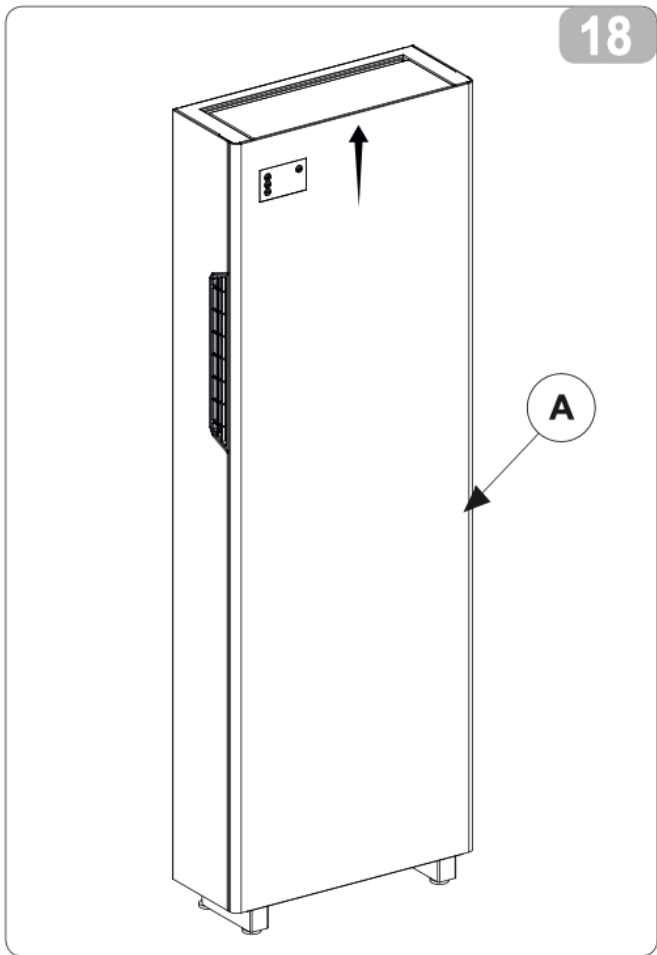

19

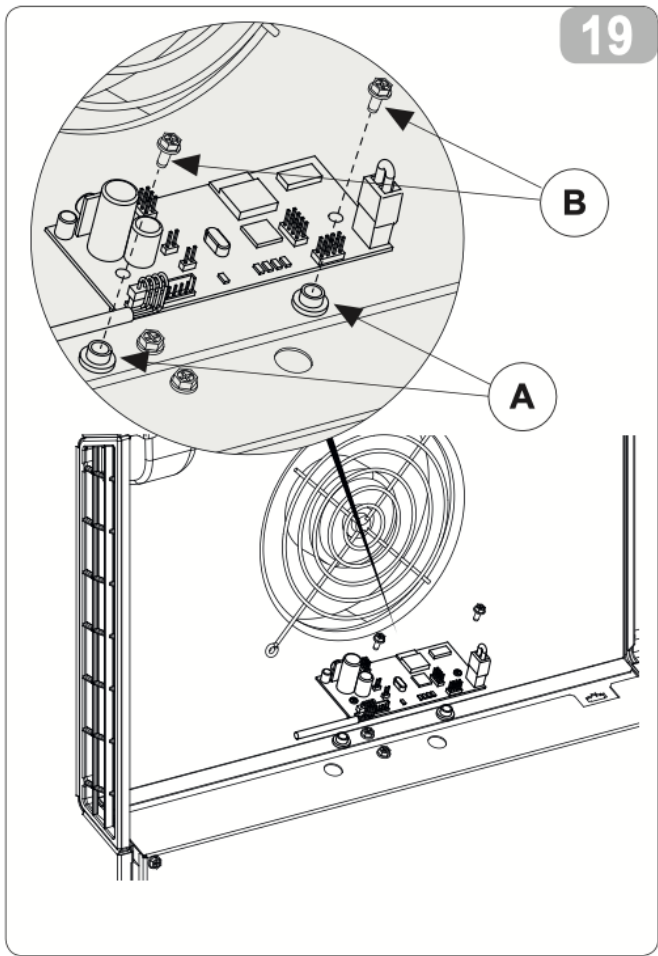

20

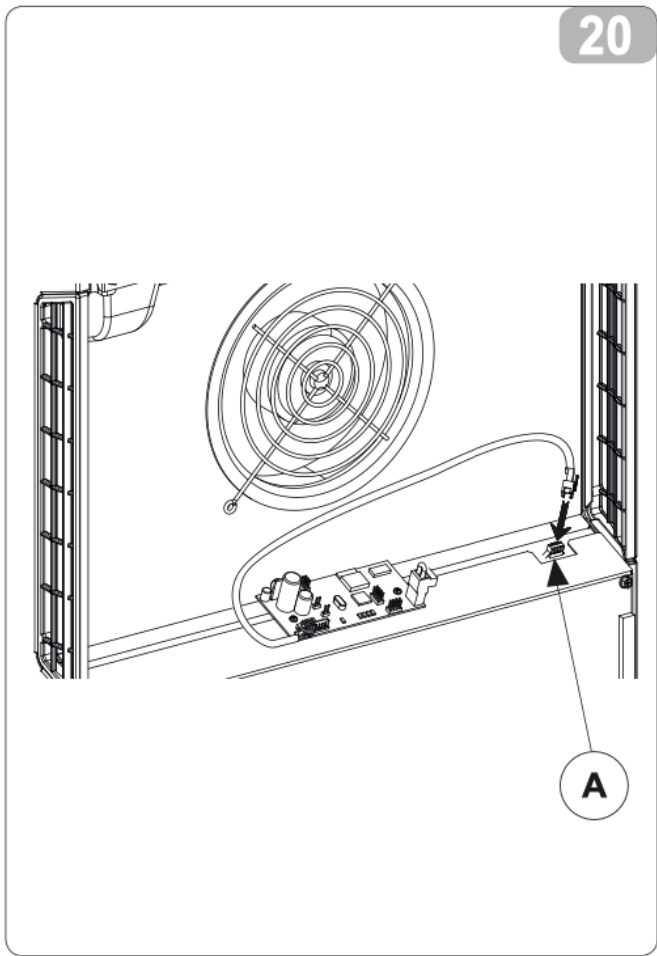

OBSAH

1.	ÚVOD	10
1.1	Všeobecné informace a varování	10
	Varování	11
1.2	Technické údaje	12
1.2.1	Bluetooth	12
1.2.2	Wi-Fi	13
1.3	Likvidace	13
2.	Instalace Wi-Fi karty	
2.1	Identifikace dílů	13
2.2	Umístění připojovacího kabelu	14
2.3	Výběr pozice pro instalaci rozhraní	14
3.	Povolte kontakt	17
4.	Stažení a instalace	17
5.	Odstraňování problémů	17

1. ÚVOD

1.1 Všeobecné informace a varování

Wi-Fi sada B1015 vám umožňuje kontrolovat provoz přednastavené klimatizace, ke které je připojena, podle ovládacích prvků, které poskytuje aplikace nainstalovaná ve smartphonu, iPhoneu, tabletu nebo iPadu.

Tato příručka byla navržena s cílem poskytnout vám všechna vysvětlení, která vám umožní lépe ovládat váš klimatizační systém. Přečtěte si pozorně tento návod dříve, než začnete cokoli dalšího (instalace, údržba, provoz) a přesně dodržujte pokyny uvedené v jednotlivých kapitolách. Tento návod je třeba považovat za nedílnou součást návodu k instalaci a obsluze dodávaného s produkty systému OLIMPIA SPLENDID řady UNICO.

Oba návody by měly být pečlivě uschovány a musí být VŽDY součástí spotřebiče, a to i při předání jinému majiteli nebo uživateli nebo při převodu na jiný systém. V případě poškození nebo ztráty si vyžádejte další kopii od místního servisního střediska OLIMPIA SPLENDID.

Olimpia Splendid zaručuje toto zařízení za jakékoli výrobní vady v souladu s legislativním nařízením 24/02 ze dne 2. února 2002.

Záruka se nevztahuje na jakýkoli jiný problém související s:

- nesprávná instalace
- mimořádné atmosférické jevy
- manipulace neoprávněnou osobou
- Toto zařízení smí být používáno pouze k účelu, pro který bylo výslovně navrženo. Jakékoli jiné použití je považováno za nevhodné, a proto nebezpečné. Výrobce nemůže nést odpovědnost za jakékoli škody způsobené nesprávným, chybným a nepřiměřeným použitím.
- Nedovolte dětem nebo nezpůsobilým osobám používat toto zařízení bez dozoru.
- V případě selhání systému a/nebo poruchy, zařízení vypněte a nemanipulujte s ním. Pokud jej potřebujete opravit, obraťte se pouze na servisní střediska autorizovaná výrobcem a požadujte použití originálních náhradních dílů. Nedodržení výše uvedeného, může ohrozit bezpečnost systému.
- Pokud má být systém demontován, zlikvidujte jej správným způsobem tak, že jednotlivé komponenty odlišíte podle místních zákonů. Doporučuje se také dbát na to, aby jakákoliv část zařízení, kterou mohou používat i děti ke hře, byla nezávadná.

VAROVÁNÍ

Instalaci musí provést kvalifikovaný odborník.

Je nezbytné dodržovat všechny pokyny uvedené v tomto návodu.

VÝROBCE NEPŘEBÍRÁ ŽÁDNOU ODPOVĚDNOST ZA ZRANĚNÍ OSOB NEBO ŠKODU NA VĚCÍCH, VZNIKLÉ NEDODRŽENÍM PRAVIDEL OBSAŽENÝCH V TOMTO NÁVODU.

Výrobce si vyhrazuje právo kdykoli upravit své modely, aniž by se změnila základní charakteristiky popsané v tomto návodu.

Uživatel musí při montáži a údržbě dodržovat opatření uvedená v tomto návodu a přijmout veškerá opatření navržená zdravým rozumem a také bezpečnostní předpisy platné v místě instalace. Po odstranění obalu zkontrolujte neporušenost spotřebiče. Části tvořící obal nesmí být ponechány v dosahu dětí, protože jsou potenciálními zdroji nebezpečí.

- Nainstalujte sadu Wi-Fi do klimatizace umístěné v blízkosti bezdrátového směrovače. Pokud by byl signál Wi-Fi příliš slabý, mohla by se Smart App (aplikace) snáze odpojit, protože signál slábne.

- Aby bylo možné používat Wi-Fi, musí být chytrý telefon schopen komunikovat prostřednictvím kanálu Bluetooth, Wi-Fi nebo 3G v závislosti na tom, kde se vzhledem ke klimatizaci nachází.
- Kvalita připojení k bezdrátové síti může být ovlivněna přítomností elektromagnetického smogu.

Tato jednotka vyhovuje následujícím evropským směrnicím:

- ETSI EN 301 489-1 V2.2.0:2017
- ETSI EN 301 489-17 V3.2.0:2017
- ETSI EN 300 328 V2.1.1:2016
- Současné použití tohoto zařízení v blízkosti jiných radiofrekvenčních zařízení může zhoršit kvalitu vysílaného/přijímaného signálu, dokud se komunikace nezastaví.
- Toto zařízení používá neharmonizovanou frekvenci a je navrženo pro použití v evropských zemích. Omezení použití tohoto spotřebiče naleznete v aktuálních předpisech specifických pro každou zemi.
- V zemích EU, lze tedy používat v uzavřených prostorách bez omezení, ale ve Francii ji nelze používat venku.
- Změny nebo úpravy, které nejsou výslovně schváleny certifikačním orgánem, mohou zneplatnit oprávnění uživatele používat spotřebič.
- Ne všechny systémy Android a IOS jsou kompatibilní s aplikací OLIMPIA SPLENDID ze série UNICO. OLIMPIA SPLENDID nenes odpovědnost za žádné problémy vyplývající z nekompatibility.

1.2 Technické údaje

1.2.1 Bluetooth

Provozní frekvenční pásmo	2,4 GHz na 2,44835 GHz
Maximální přenášený výkon	- 2,7 dBm
Komunikační standard	Bluetooth LE
Anténa	Zabudováno do PCB

1.2.2 Wi-Fi

Provozní frekvenční pásmo	2,4 GHz na 2,44835 GHz
Maximální přenášený výkon	10,1 dBm
Komunikační standard	IEEE 802.11 b/g/n
	HTTPS – port 443
	Místní zásuvka – Port 2000
Anténa	Zabudováno do PCB

1.3 Likvidace

Symbol likvidace na výrobku nebo jeho obalu znamená, že se zařízením nelze zacházet jako s běžným domácím odpadem, ale je nutné jej odevzdat na sběrném místě pro recyklaci elektrických a elektronických zařízení. Váš příspěvek ke správné likvidaci tohoto produktu zajišťuje, že nesprávnou likvidací nebude ohroženo životní prostředí a lidské zdraví. Další informace o recyklaci tohoto výrobku získáte na místním úřadě, ve sběrně odpadu nebo v obchodě, kde jste výrobek zakoupili. Toto nařízení platí pouze v členských státech EU.

2. INSTALACE Wi-Fi KARTY

2.1 Identifikace dílů (obr.1)

- A. Elektronická karta
- B. Povolte kontakt (pokud není použit, ponechte konektor s drátěnou propojkou, jak je dodáváno)
- C. Funkční LED diody
- D. Konektor CN1
- E. Konektor CN5
- F. Wi-Fi rádiový modul
- G. Model Bluetooth
- H. Komunikační kabel

2.2 Umístění připojovacího kabelu

Připojte komunikační kabel sady k příslušnému konektoru na kartě (obr. 1 Ref. A) podle modelu vašeho spotřebiče:

- Unico Inverter, Unico Air Inverter, Unico Pro Inverter a Unico Tower, připojte kabel ke konektoru CN5 (Obr. 1 Ref. E).
- Unico Smart, Unico Air, připojte kabel ke konektoru CN1 (obr. 1 Ref. D).

2.3 Výběr pozice pro instalaci rozhraní

2.3.1 UNICO SMART, UNICO INVERTOROVÝ MODEL

Slot pro vložení karty B1015 se nachází za spotřebičem vlevo nahoře.

- Odpojte napájení klimatizace.
- Sejměte klimatizaci z nástěnného držáku.
- Vysuňte spodní kryt (obr. 2 Ref. A).
- Vysuňte horní kryt (obr. 2 Ref. B).
- Odšroubujte 6 šroubů, které zajišťují přední kryt (obr. 2 Ref. C).
- Sejměte přední kryt (obr. 2 Ref. D).
- Odstraňte zadní kryt vlevo nahoře (Obr. 3 Ref. A) odšroubováním jeho dvou šroubů (Obr. 3 Ref. B).
- Vložte kartu B1015 do příslušného slotu a utáhněte její šrouby (Obr. 3 Ref. C), abyste ji zajistili.
- Připojte komunikační kabel k sériovému portu umístěnému pod elektrickým panelem (obr. 4 Ref. A).
- Ved'te kabeláž po levé straně elektrického panelu (obr. 4).
- Zavřete zadní kryt (obr. 3 Ref. A) a utáhněte šrouby (obr. 3 Ref. B).
- Nasad'te zpět přední kryt spotřebiče (obr. 2 Ref. D) a vše zajistěte šesti šrouby (obr. 2 Ref. C).
- Namontujte zpět horní a spodní zajišťovací kryt (obr. 2 Ref. A a B).
- Namontujte spotřebič zpět na stěnu.

2.3.2 UNICO AIR (VZDUCHOVÝ) MODEL

Slot pro vložení karty B1015 se nachází na předním panelu spotřebiče vpravo nahoře.

- Odpojte napájení klimatizace.
- Odstraňte filtry nad odpařovací jednotkou (obr. 5 Ref. A).
- Odstraňte 3 šrouby znázorněné na obr. 5.
- Vyjměte spotřebiče z kloubů vysunutím a otočením, jak je znázorněno na obr. 6.
- Odstraňte plastový kolík, pokud je součástí (obr. 7 Ref. A).
- Umístěte plastovou vložku dodanou se sadou B1015 a utáhněte ji příslušným šroubem (obr. 8).
- Umístěte desku B1015 do pouzdra (Obr. 7), poté utáhněte šroub (Obr. 7 Ref. B).
- Připojte komunikační kabel k sériovému konektoru spotřebiče (obr. 7 Ref. D) ale tak k příslušnému konektoru na kartě B1015 (obr. 7 Ref. E), jak je uvedeno v odstavci 2.2.
- Nasadte zpět přední kryt spotřebiče (obr. 6) a vše zajistěte 3 šrouby (obr. 5).
- Vložte filtry nad odpařovací jednotku (obr. 5 Ref. A).
- Namontujte spotřebiče zpět na stěnu.

2.3.3 MODEL UNICO AIR (VZDUCHOVÝ) INVERTOR

Slot pro vložení karty B1015 se nachází na předním panelu spotřebiče vpravo nahoře.

- Odpojte napájení klimatizace.
- Odstraňte filtry nad odpařovací jednotkou (obr. 5 Ref. A).
- Sejměte spotřebiče z nástěnného držáku.
- Odstraňte 3 šrouby znázorněné na obr. 5.
- Vyjměte spotřebiče z kloubů vysunutím a otočením, jak je znázorněno na obr. 6.
- Vložte kartu B1015 do příslušného slotu (obr. 9) a utáhněte její šrouby (obr. 9, odkaz A).
- Vedte komunikační kabel do příslušné štěrbině za žebrovaným výměníkem tepla (obr. 9 Ref. C).
- Připojte komunikační kabel k sériovému portu (obr. 9 Ref. D), který se nachází za klimatizací vpravo nahoře.

- Nasadíte zpět přední kryt spotřebiče a vše zajistíte 3 šrouby (obr. 5).
- Vložte filtry nad odpařovací jednotku (obr. 5 Ref. A).
- Namontujte spotřebiče zpět na stěnu.

2.3.4 PRO INVERTOR UNIQUE (UNIKÁTNÍ) MODEL

Slot pro vložení jediné karty B1015 se nachází vzadu na přední straně spotřebiče vpravo nahoře.

- Odpojte napájení klimatizace.
- Zvedněte mřížku sání vzduchu (Obr. 10 Ref. B) a demontujte dva šrouby (Obr. 10 Ref. A).
- Vysuňte pravý kryt a levé kryt (Obr. 11 viz A) z předního krytu.
- Otočte klapku (Obr. 11 Ref. B) a vyjměte tři šrouby (Obr. 12 Ref. A) a dva šrouby (Obr. 13 Ref. A).
- Sejměte přední kryt (Obr. 14).
- Vložte kartu B1015 do příslušného slotu (Obr. 15) a poté utáhněte příslušné šrouby (Obr. 15 viz A), abyste ji zafixovali.
- Připojte komunikační kabel k sériovému konektoru klimatizace (Obr. 16 Ref. A) ale tak k příslušnému konektoru na kartě B1015 (Obr. 1 Ref. E), jak je uvedeno v odstavci 2.2.
- Nasadíte zpět přední kryt spotřebiče a zajistíte vše pomocí sedmi šroubů.
- Zavřete mřížku sání vzduchu.

2.3.5 UNIQUE (UNIKÁTNÍ) TOWER MODEL

Slot pro umístění jediné karty B1015 se nachází za předním panelem.

- Odpojte napájení klimatizace.
- Odstraňte dva upevňovací šrouby předního panelu (Obr. 17 Ref. A) a předního panelu (Obr. 18 Ref. A).
- Umístěte distanční pouzdra (Ref. A Obr. 19) a poté zajistíte kartu pomocí dvou příslušných šroubů (Ref. B Obr. 19).
- Připojte komunikační kabel k sériovému konektoru klimatizace (Obr. 20 Ref. A) ale také k příslušnému konektoru na kartě B1015 (Obr. 1 Ref. E), jak je uvedeno v odstavci 2.2.
- Zavřete přední panel a zajistíte jej pomocí příslušných šroubů.

3. POVOLTE KONTAKT

Karta B1015 spravuje aktivační kontakt (obr. 1 Ref. B), který, když je otevřený, přepne spotřebič do pohotovostního režimu a v aplikaci se zobrazí alarm odpojení kontaktu.

Když je kontakt sepnutý, karta B1015 vynutí spuštění spotřebiče v předchozím režimu.

4. STAŽENÍ A INSTALACE

- OLIMPIA SPLENDID UNICO si můžete stáhnout z Google Play Store a iPhone App Store.
- Informace o operačních systémech podporovaných Androidem a IOS naleznete v souvisejícím Obchodě Play nebo App Store.
- Aplikace OLIMPIA SPLENDID UNICO se může bez upozornění změnit; změny jsou navrženy tak, aby zlepšily jeho vlastnosti a výkon.
- Při prvním spuštění aplikace se vám okamžitě zobrazí obrazovku PŘIDAT klimatizaci. Další informace naleznete v online průvodci, který si stáhne z oblasti stahování na oficiálních stránkách Olimpia Splendid (<http://www.olimpiasplendid.it/area-download>).

5. ODSTRAŇOVÁNÍ PROBLÉMŮ

Popis	LED1 [zelená]	LED 2 [červená]	LED3 [žlutá]	LED4 [žlutá]	Modrá LED svítí Wi-Fi modul
Problémy s komunikací mezi kartou Wi-Fi a klimatizací	L	X	X	X	X
Síť Wi-Fi je nakonfigurována, ale není připojena k internetu	X	L	X	X	L
Wi-Fi síť Není nakonfigurováno	X	OFF	X	X	L
Bluetooth nefunguje	X	X	L	X	X
Aktivační kontakt je OTEVŘENÝ	X	X	X	ON	X

ON Svítí trvale

OFF Nesvítí

L BLIKÁ

X Ihostejná